

MANUÁL X-POLE LYRA POLE

Návod k sestavení Lyra Pole pro X-Stage

ŽÁDÁME O DŮKLADNÉ PŘEČTENÍ NÁVODU PŘED SAMOTNOU INSTALACÍ.
Pro správné a především **BEZPEČNÉ** využití vaší Lyra Pole je nezbytně nutné **PŘEČÍST** a především **POROZUMĚT** tomuto návodu k použití od začátku až do konce!

V případě **JAKÝCHKOLIV** dotazů volejte vaši technickou podporu na mobilu: **+420 608 059 971** nebo e-mailu: obchod@tanecnyce.cz dříve, než začnete s instalací nebo používáním Lyra Pole.

NESESTAVUJTE A NEINSTALUJTE vaší Lyra Pole v případě jakýchkoliv pochybností o způsobu sestavení nebo použití.

Použití Lyra Pole je vždy na uvážení uživatele a je vždy na jeho zodpovědnosti zkontrolovat, že je před použitím správně a bezpečně sestavena. Nesprávné použití může být nebezpečné jak pro uživatele, tak pro osoby v jeho okolí. Uživatel musí používat Lyra Pole s rozvahou.

Vzdušná akrobacie je velmi fyzicky náročná aktivita a budete využívat svaly, které jste doposud nepoužili, může tedy dojít k natažení svalů nebo jinému úrazu, pokud nebudete předem zahřátí. Před použitím je nutné se řádně zahřát a pocvičení protáhnout.

Vaše bezpečnost je prioritou za každé situace!

VYJMUTÍ Z OBALU NEBO ZAČÁTKEM POUŽITÍ PRODUKTU, POTVRZUJETE VÝŠE UVEDENÉ A PŘEBÍTÁTE PLNOU ZODPOVĚDNOST ZA UŽÍVÁNÍ VAŠÍ LYRA POLE.

VÍTEJTE

Gratulujeme k zakoupení LYRA POLE. Tým X-POLE investoval značné množství času do výzkumu, navrhování a vývoje LYRA POLE, aby vyvinul produkt jak pro pole dance sportovce tak pro nadšence vzdušné akrobacie.

Lyra Pole je výhradně vytvořena pro X-stage podium, není kompatibilní s žádnými podii jiných značek.

VAROVÁNÍ

1. Lyru vyndávejte z ochranných obalů s obezřetností a vyvarujte se poškození ostrými předměty.
2. Zajistěte si dostatek místa pro cvičení – dle informací v tomto manuálu.
3. Maximálně pro dvě osoby
4. Pravidelně kontrolujte správné sestavení a provádějte údržbu
5. X-pole produkty jsou testovány v Anglii pro jejich bezpečnost
6. Rozbalení Lyry a začátkem jejího používání přebíráte veškerou odpovědnost, dbejte na bezpečné využívání dle tohoto návodu.

(dle anglického originálu str.2)

O PRODUKTU

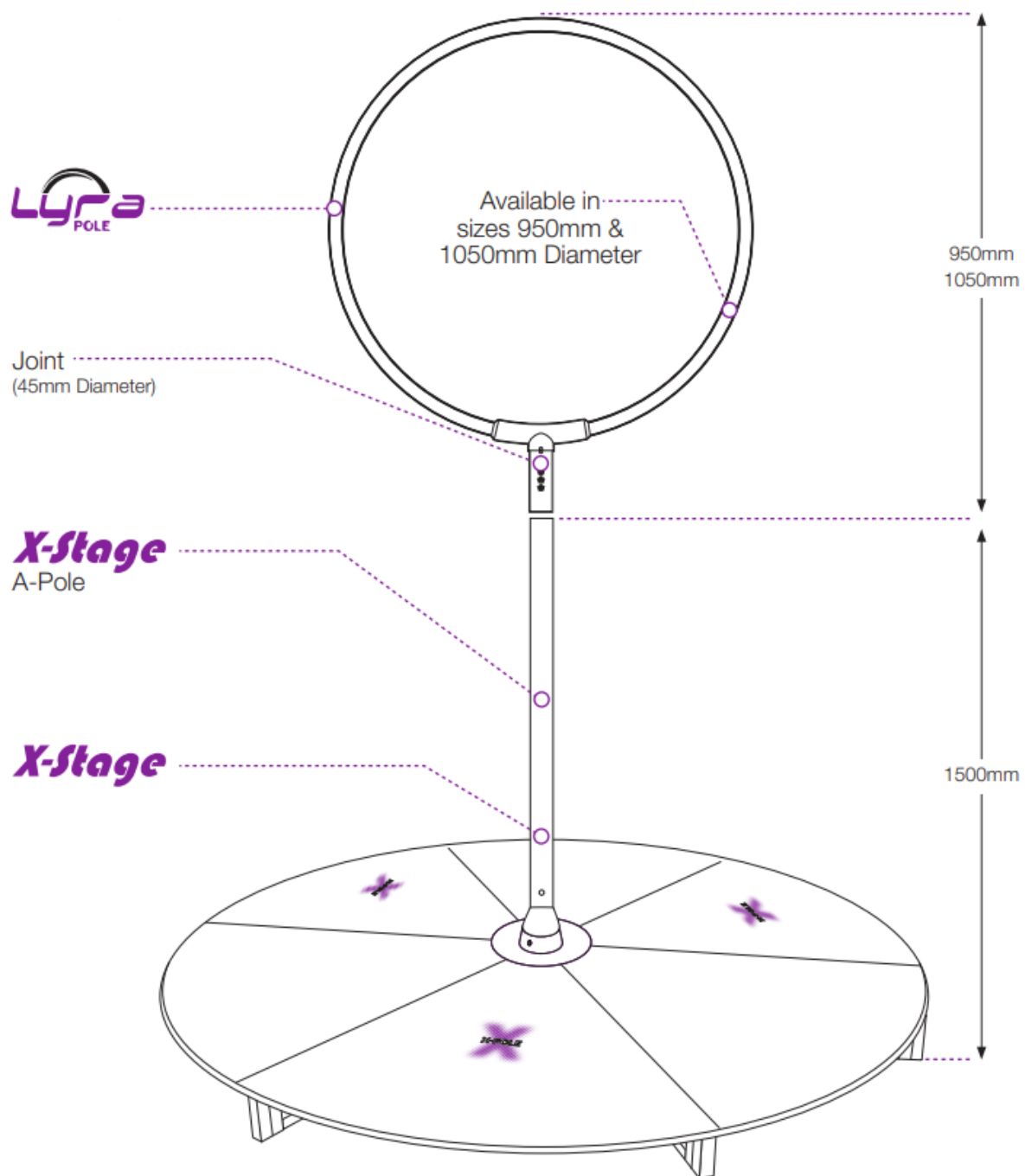

Lyra Pole je kompatibilní jak s X-stage lite tak X-stage standard a umožní vám nový rozměr využití vašeho X-pole podia.

UPOZORNĚNÍ: Lyra Pole je kompatibilní výhradně s X-pole X-Stage.

(dle anglického originálu str. 3)

VÝBĚR VHODNÉHO MÍSTA PRO CVIČENÍ

Abyste mohli X-pole Lyra Pole používat správně a bezpečně, musíte být schopni plně se otáčet kolem Pole Dance tyče s nataženými pažemi a nedotknout se okolního nábytku či předmětů (obr. 1.1). To bude vyžadovat plochu větší než průměr samotné X-Stage. Proto by požadovaná plocha měla mít průměr **minimálně 5 m**.

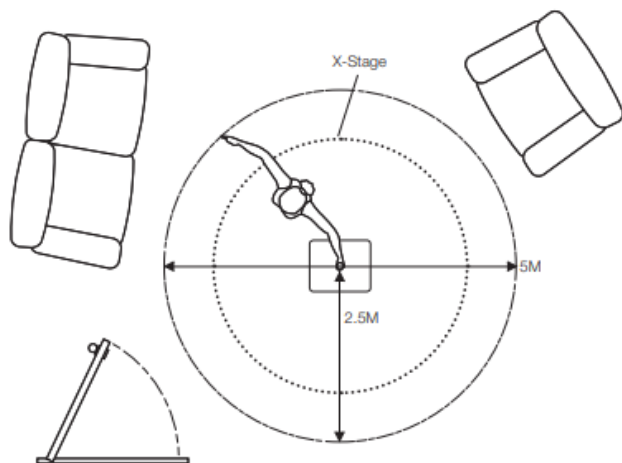

Obr. 1.1

VÝŠKA STROPU VHODNÁ PRO POUŽITÍ X-STAGE S LYRA POLE

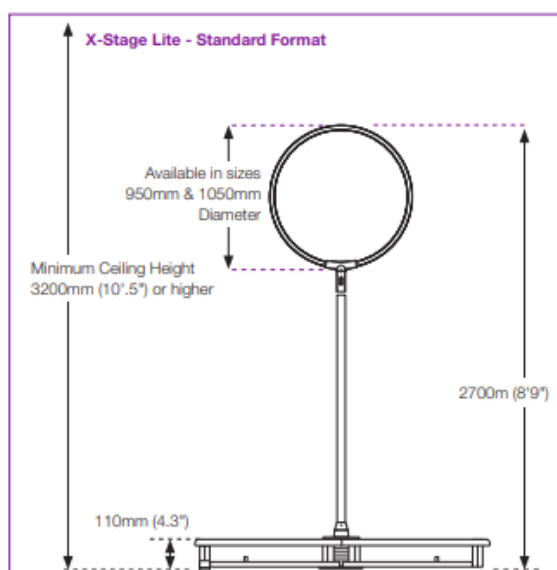

Obr. 2.1

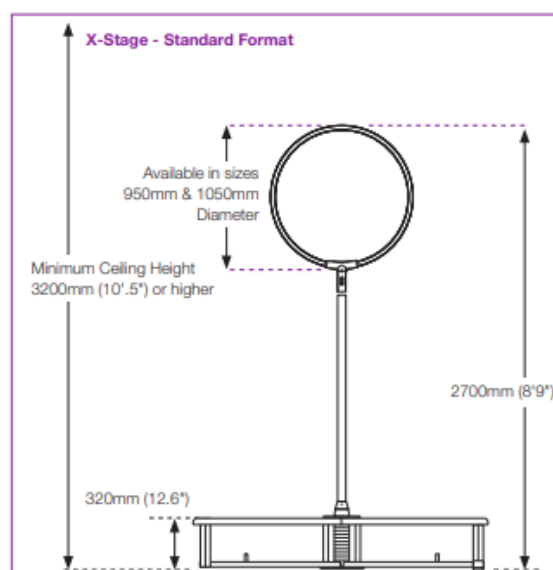

Obr. 2.2

Pojmy z obrázků:

Minimum Ceiling Height 3.2m (10'.5") or higher – Min. výška stropu 3,2m nebo vyšší
Available in sizes 950mm & 1050mm Diameter – Dostupná velikost 950mm a 1050mm

Před samotnou instalací změřte výšku vašeho stropu. Základna X-stage a její Základní díl A (komplet jako základ pro nasazení Lyry) měří 1500mm. Pro nasazení Lyry je nezbytně nutná výška stropu min. 2700mm.

UPOZORNĚNÍ: Lyra Pole je kompatibilní výhradně s 45mm gripem X-stage tyče.

UPOZORNĚNÍ: Ve spinovém režimu se bude Lyra až velmi rychle točit, dbejte zvýšené bezpečnosti.

(dle anglického originálu str. 4)

NASAZENÍ LYRA POLE

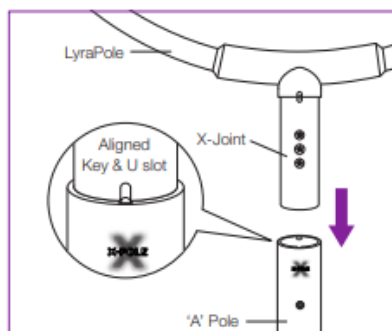

Obr. 3.1

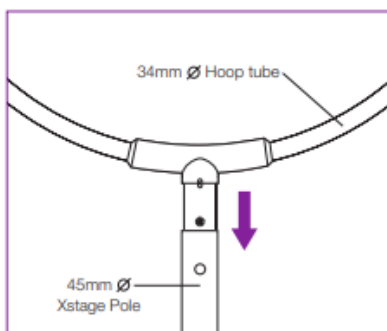

Obr. 3.2

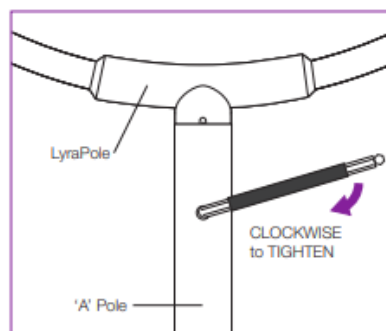

Obr. 3.3

Nasměrujte Spoj/X-joint Lyry na otvor Základního dílu A u X-Stage tak, aby mohl být zasunut imbus pro utažení.

Nasadte Spoj/X-joint Lyry na otvor Základního dílu A u X-Stage a zajistete zapadnutí Oválného výčnělku na Lyra Pole do Otvoru pro výčnělek na Základním dílu A.

Utáhněte 6mm imbusovým klíčem po směru hodinových ručiček. Ověřte zatřesením Lyry.

DODATEČNÉ ZATÍŽENÍ LYRA POLE – DOPORUČUJEME!

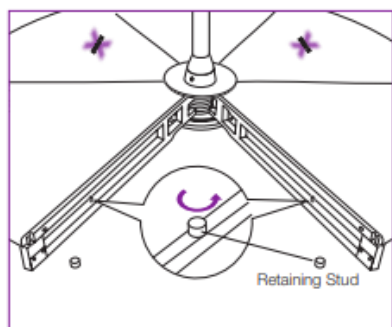

Obr. 4.1

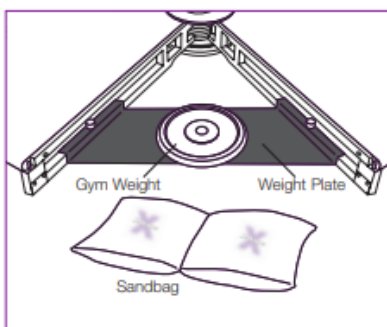

Obr. 4.2

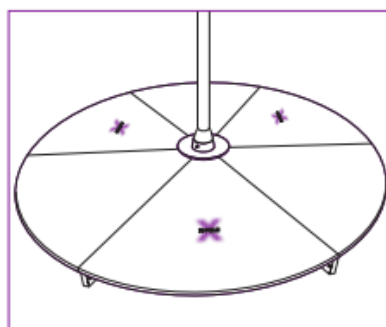

Obr. 4.3

Pojmy z obrázků:

Retaining Stud – Čepička jistící šroubu

Gym Weight – Fitness závaží

Sand Bag – Zátěžové vaky

Weight Plate – Zátěžové desky

Odstraňte jednu Pódiovou desku X-Stage a vyhledejte místo pro nasazení Zátěžových desek (Obr. 4.1), uvolněte Čepičku jistícího šroubu, zcela ji odejměte a dejte stranou.

Nasadte Zátěžové desky na Jistící šrouby a zpět utáhněte Čepičkami, které jste v předchozím kroku odejmy. (Obr. 4.2). Přidejte požadovanou zátěž (10-30kg na jeden sektor) v podobě Fitness závaží nebo Zátěžových pytlů s pískem. Zátěžové vaky a desky lze koupit v internetových obchodech: www.tanecnityce.cz/ / www.tanecnityce.sk

Nasadte zpět Pódiovou desku X-Stage a opakujte proces pro další desky pódia (Obr. 4.3).

(dle anglického originálu str. 5)

VEŠKERÁ INSTRUKTÁŽNÍ VIDEA JSOU KE STAŽENÍ ZDE:
<https://www.tanecnityce.cz/vse-o-nakupu/vidoa-a-manualy/>

V PŘÍPADĚ JAKÝCHKOLIV NEJASNOSTÍ S INSTALACÍ NEVÁHEJTE KONTAKTOVAT TÝM EUROPOLES:
OBCHOD@TANECNITYCE.CZ / +420 608 059 971